



TREUIL À ENGRENAGE MANIBOX GR

Le treuil à engrenage MANIBOX GR, avec son châssis en acier galvanisé, est adapté pour des opérations de levage, de traction et de halage, en position en applique ou à plat.

Ce treuil est notamment utilisé dans les secteurs d'activité suivants : l'industrie, les salles de spectacle et de sport, ou encore le traitement des eaux.

À noter : le bras de la manivelle est réglable afin de minimiser les efforts suivant les charges.

Merci de consulter un technico-commercial Corderie Dor pour toute longueur de chaîne hors standard.



REF : 60400



CARACTÉRISTIQUES TECHNIQUES

- **Capacité** : 0,3t à 2,75t
- **Utilisation** : Levage et Halage
- **Type** : Manuel
- **Capacité d'enroulement** : 3m à 42m
- **Finition** : Peinture, Galvanisation
- **Certificat** : Conformité CE
- **Réglementation** : Directive Machines 2006/42CE

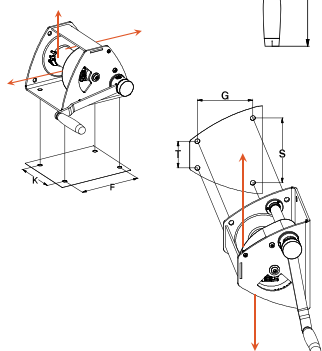
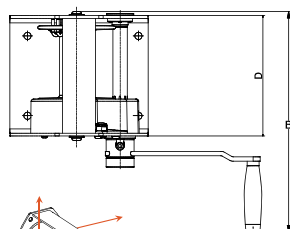
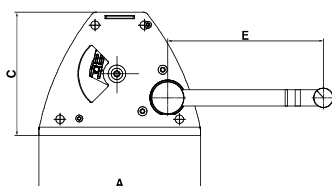

Modèle	Force 1 ^{ère} couche	Force couche supérieure	Nombre de couches	Câble cap. 1 ^{ère} couche	Câble cap. couche supérieure	diamètre câble	Levée par tour de manivelle	Effort maxi. à la manivelle	Poids (sans câble)
	kg	kg		m	m				
GR 300	500	300	6	4	38	5	30,5	12,5	15
GR 530	530	530	1	4	4	6	30,5	12,5	15
GR 500	750	500	4	3	18	7	31,5	19	15
GR 750	750	750	1	3	3	7	31,5	19	15
GR 1000	1 450	1 000	4	5,5	30	9	16	14,5	44
GR 1450	1 450	1 450	1	5	5	10	16	14,5	44
GR 2000	2 750	2 000	3	6	25	13	9,5	16,5	83
GR 2750	2 750	2 750	1	6	6	13	9,5	16,5	83

Modèle	Dimensions									
	A	B	C	D	E	F	G	K	S	T
	mm	mm	mm	mm	mm	mm	mm	mm	mm	mm
GR 300	249	400	190	217	240	200	145	144	184	76
GR 530	249	400	190	217	240	200	145	144	184	76
GR 500	249	400	190	217	240	200	145	144	184	76
GR 750	249	400	190	217	240	200	-	144	-	-
GR 1000	410	485	305	300	340	370	-	236	-	-
GR 1450	410	485	305	300	340	370	-	236	-	-
GR 2000	510	585	360	400	340	440	-	325	-	-
GR 2750	510	585	360	400	340	440	-	325	-	-